

Carrier MAXI

IM WESENTLICHEN EINFACH RUNDHERUM SICHER

Der Carrier MAXI PLUS made in Norddeutschland überzeugt mit hervorragender Anpassungsfähigkeit an alle Einsatzbedingungen: Die Maschinen für außen sind grundsätzlich feuerverzinkt. Steuerung & Elektrik ist IP 67- Standard. **Das Einstiegsmodell macht in Sachen Sicherheit keine Kompromisse.** Intelligente Notbetriebssysteme & Lösungen gehen weit über die geforderten Bestimmungen des Gesetzgebers hinaus – mittels der **SIEMENS** Steuerung hat der Nutzer die Maschine jederzeit im Griff. **Die einfache aber komplett funktionsfähige Grundmaschine kann mit vielen Optionen Ihrem individuellen Handicap oder Geschmack angepasst werden.** Verschleißteile sind mit Steckern umgesetzt – das macht die Wartung sensationell einfach. Unsere Maschinen haben daher geringe Folgekosten. **Der MAXI PLUS bleibt also sehr lange wie neu.**



Der Carrier MAXI PLUS steht solide ohne bauseitige Vorarbeiten – die Rampe ist entweder 80 mm hoch oder liegt ebenerdig mit einer 100 mm eingelassenen Unterfahrt. Er steht in Innenräumen auch auf einer Fußbodenheizung.

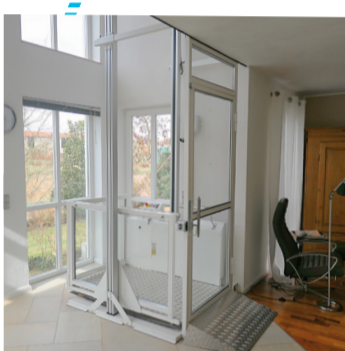

Carrier MAXI

GANZ EINFACH INDIVIDUELL GEBAUT

Der Carrier MAXI PLUS folgt einem modularen Baukastensystem – damit passen wir die Maschine individuell Ihren Bedürfnissen an. Seine Maße sind sehr variabel: Die kleinste rollstuhlgerechte Maschine benötigt 1050 mm Breite bei 1300 mm Länge, das ergibt eine nutzbare Plattform von 700 mm Breite und 1200 mm Länge. Unser größter MAXI PLUS überzeugt mit einer Breite von 1400 mm bei einer Länge von 2100 mm. Das ergibt eine nutzbare Plattform 1100 mm x 2000 mm. Optische Anpassungen, auch hinsichtlich Denkmalschutz, sind möglich. Anpassungen auf Ihr individuelles Handicap selbstverständlich ebenso.

Unser Carrier MAXI PLUS wird sehr oft für industrielle Lösungen eingesetzt; gerne richten wir die Maschine auf Ihre individuellen Verwendungszwecke und unterschiedlichen Sicherheitsbestimmungen aus. Die Einsatzmöglichkeiten im öffentlichen Raum wie Arzthäuser und Behörden unterscheiden sich grundsätzlich von der privaten Nutzung. Wir haben auch hier viel Erfahrung und noch mehr Ideen. **Sprechen Sie einfach mit uns darüber.**

**Sie benötigen zusätzliche Optionen ?
Sprechen Sie uns an. Wir fertigen am
Firmensitz in Nienburg/Weser alle Carrier
selbst. Das gibt uns die Möglichkeit, auf
individuelle Kundenwünsche einzugehen.**



Brandt

Treppenlifte mit System!

www.treppenlifte-brandt-metalltechnik.de

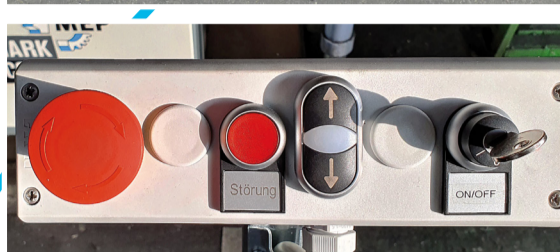

Carrier MAXI

INNEN & AUSSEN EINFACH ÜBERALL ZUHAUSE

Der Carrier MAXI PLUS macht auch in der kleinsten Ecke eine gute Figur; zuhause, in der Öffentlichkeit oder in der Industrie – ein verlässlicher Tausendsassa für Höhen bis zu 3200 mm. Einfache Montage und Aufstellung erfordern kaum bauseitige Vorarbeiten, was die Kosten niedrig hält. Im öffentlichen Sektor steht er genauso gut am Strand wie an viel genutzten Behörden-Bauten. Dort, wie auch an Privathäusern, stehen wir als erfahrene Manufaktur für individuelle Lösungen, ganz nach Ihrem Bedarf. Für eine ebenerdige Auffahrt wird der Carrier MAXI PLUS beispielsweise einfach in eine 100 mm tiefe Grube – Unterfahrt – gestellt. Zur Stromversorgung reicht eine Steckdose mit 230V/16 Ampere. Der Carrier MAXI PLUS arbeitet genügsam und schmiegt sich auch optisch an seine Umgebung an.

Der Carrier MAXI PLUS – einfach immer voller zusätzlicher Möglichkeiten:

Automatisierte Türen: Sie öffnen und schließen mittels solider Öffner komplett automatisch.

Beschichtung: Standard-Pulverlackbeschichtung ist DB 703 FS Tiger. Viele andere Farbtöne möglich.

Schleifwand partiell mit einer Tür ersetzbar: Ein- und Ausstiege können sowohl auf der gleichen Seite liegen, als auch auf verschiedenen; je nachdem, welche baulichen Anforderungen bestehen.

Ausfachung der Geländer & Schleifwand: Alle möglichen Flächen werden mit VSG-Sicherheitsglas ausgefacht. Die Glasstärke beträgt 8 mm. Kanten sind poliert/gefast. Eingesetzt werden die Scheiben mit Punkthaltern aus Edelstahl.

Automatische Zentralschmierung: empfehlenswert.

Schachtwände mit entsprechenden Türen: Der Carrier kann problemlos mit Schachtwänden & Türen umstellt oder teilweise ergänzt werden. Das kann der Kunde selbst erledigen; und dadurch Kosten sparen.

Maschinenverkleidung an Bord: wird benötigt, wenn für die Außensteuerung der Platz fehlt oder wegen der besonderen Optik.

WLAN: Bedienung des Liftes mittels Handy & Tablet.

Legitimation mit Euroschlüssel: Mittels eines Euroschlüssels ist der Lift ohne Hilfe nutzbar.

GSM-Notruf: Durch Drücken der Notfalltaste wird ein SMS-Signal auf bis zu 6 Mobilnummern versendet.

Legitimierung und Fahrbetrieb: Auswertung und Anzeige bei Störungen mit der kostenlosen Siemens-App.

Größen: Die mit 700 Millimetern schmalste Plattform passt auf ein Außenmaß von 1050 Millimeter.

Viele individuelle Optionen sind möglich.

Carrier MAXI

HANDWERKLICH EINFACH BESTE QUALITÄT

Der Carrier MAXI PLUS wird komplett an unserem Standort in Nienburg/Weser gefertigt; das garantiert die Herstellung aus einer Hand und damit eine gleichbleibend hohe Qualität. Die Fertigung ist nachhaltig.

Durch das Baukastensystem lassen sich unsere Lifte ideal auch an einen neuen Standort anpassen – wenn Sie wollen, zieht er einfach mit um; oder er lässt sich mit einem hohen Wert weiterverkaufen. Selbstverständlich steht dem neuen Besitzer unser Service und Support in vollem Umfang zur Verfügung, auch wenn die Maschine nicht über uns oder einen autorisierten Händler bezogen wurde.

Also trauen Sie sich, und informieren Sie sich über den Carrier MAXI PLUS – wir liefern und montieren selbstverständlich deutschlandweit.

Wir freuen uns auf Ihre Anfrage.

Carrier
MAXI

DER
**PERFEKTE
HUBLIFT**
FÜR FÖRDERHÖHEN BIS

3,2m



Brandt
Treppenlifte mit System!

Carrier
MAXI

GANZ
EINFACH
AUSGEREIFT

Technische Daten und Beschreibungen
Carrier MAXI PLUS

Max Tragfähigkeit

300 kg

Max. Personenzahl

1 mit Rollstuhl (+ 1 Begleitperson)

Max Geschwindigkeit

0,15 m/s

Antriebsart

Gleichstrommotor 24 V DC / 600 W / Drehmoment 2,05 Nm, 3000/1 min; Schneckengetriebe i=10 / Federdruckbremse 5 Nm 24 V DC 5 Nm an 2 Stck. Trapezgewindespindel Tr 2x10 (Edelstahl) mit Linearachse in Aluminiumprofil. Angetrieben durch Riementrieb im Fuß der Anlage Typ Bauteilkennzeichen GG90 / Trapezgewindespindel / EC 600 Gleichstrommotor KTC99E 15060 Federdruckbremse / NMB 14040010-B4-D19 Schneckengetriebe

Hausanschluss

230V /16A Schuko

Hauptstromkreis

24V Gleichspannung

Steuerstromkreis

24 V Gleichspannung

Steuerung

SIEMENS

BESTANDTEILE Carrier MAXI PLUS

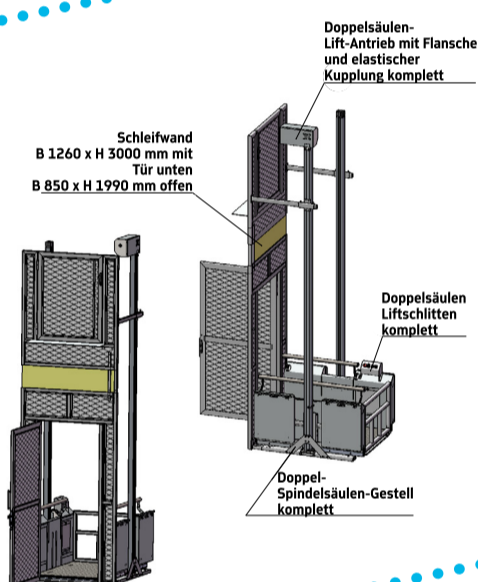
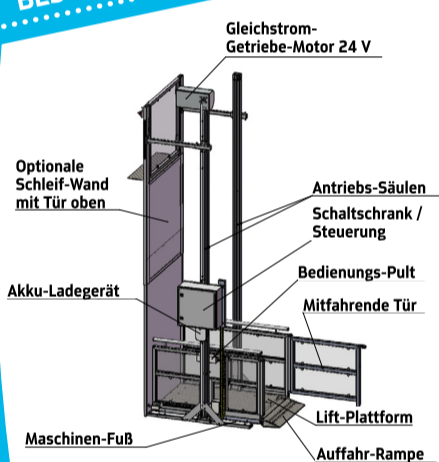

ABMESSUNGEN Carrier MAXI PLUS

Fundament / Aufstellfläche
L 1500 x B 1300 mm

Für eine ebenerdige Auffahrt kann die Aufstellfläche um mindestens 100 mm bis maximal 150 mm von Oberkante Pflaster tiefer gesetzt werden.

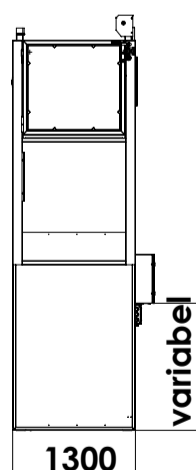
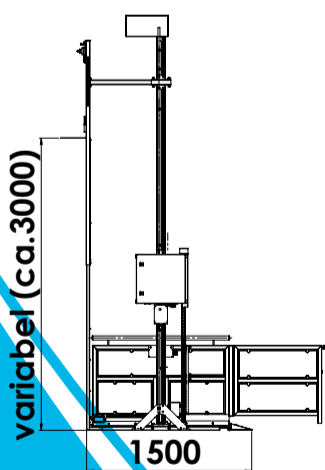
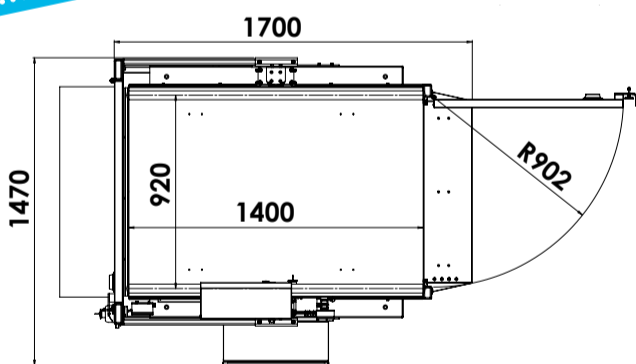

Ihr persönlicher Ansprechpartner für den Carrier MAXI PLUS

Carrier
MAXI

Brandt
Treppenlifte mit System!

www.treppenlifte-brandt-metalltechnik.de

Ziegelkampstr. 47
31582 Nienburg
info@treppenlifte-brandt-metalltechnik.de